



0224507 / 513PDS & 0224506 / 514PDS

Bondes grilles et paniers design pour perçage Ø90

FONCTION :

513PDS : bonde évier panier design standard sans trop-plein

514PDS : bonde évier trop-plein rond grille design universelle et panier design épuré

Bonde à visser G1'1/2, adaptable sur les tubulures évier Nicoll depuis 2008 (hors gain de place)

CARACTERISTIQUES TECHNIQUES :

Matériaux :

• Plateau Ø114 et Cover panier:	INOX 304
• Panier :	POM et PAGF
• Bonde :	POM
• Grille trop-plein :	
• Enjoliveur:	ABS chromé
• Corps:	PP talc
• Joints :	EPDM
• Tête Trop-plein :	PP
• Vis :	INOX A2
• Tube annelé :	PP

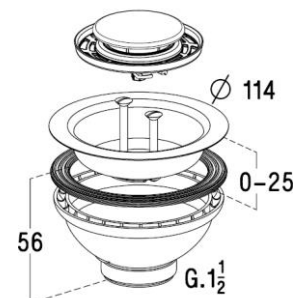

0224507/513PDS

Dimensionnel :

- Voir schéma ci-contre

Performances :

- Débit : 39 l/min sous une charge d'eau de 120 mm
- Température d'écoulement maxi : 90°C

REGLEMENTATIONS / CERTIFICATS :

NF EN 274

ACCESSOIRES :

Clé serrage universelle pour le trop plein

MISE EN OEUVRE :

Mettre en place ces éléments sur l'appareil sanitaire. Puis effectuer le raccordement à la canalisation, via le siphon.

Une fois posé, le produit ne devra pas générer de contre pente.

Le système ne doit pas être en tension (montage forcé)

MAINTENANCE :

Convient à l'utilisation de produits à vaisselles, vinaigre, eau de javel.

Le panier est compatible au lavage au lave vaisselle

CONDITIONNEMENT :

Sachet

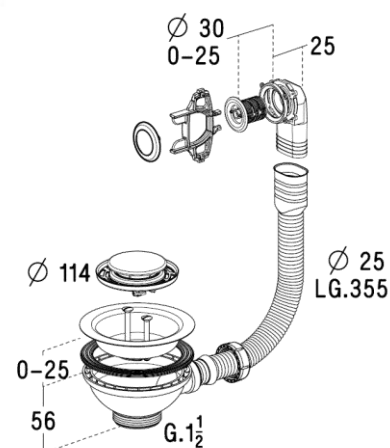

0224506/514PDS

FEVRIER 2018



Nicoll

Siège Social : 37, rue Pierre & Marie Curie
BP 10966 - 49309 Cholet Cedex
Téléphone : 33 (0)2 41 63 73 25
Fax : +33 (0)2 41 63 73 23
Email: tech-com.nicoll@alixis.com

an Aliaxis company